



CESAB

Spécifications techniques

CESAB B400

1,6 - 2,0 tonnes
Modèle 2022

Chariots élévateurs électriques
48V 4-roues



ZERO
emissions

CESAB B416 – B420L

Spécifications du chariot

CARACTÉRISTIQUES						
1.1	Fabricant		CESAB	CESAB	CESAB	CESAB
1.2	Désignation du modèle		B416-II	B416L-II	B418L-II	B420-II
1.3	Mode de propulsion		Électrique	Électrique	Électrique	Électrique
1.4	Conduite		Conducteur assis	Conducteur assis	Conducteur assis	Conducteur assis
1.5	Capacité nominale	Q	[t]	1,6	1,6	1,8
1.6	Centre de gravité de la charge	c	[mm]	500	500	500
1.8	Distance centre roue avant jusqu'à la face des fourches	x	[mm]	317	317	317
1.9	Empattement	y	[mm]	1453	1561	1561
1.9				1453	1561	1561
POIDS						
2.1	Poids propre (avec batterie)		[kg]	2952	2973	3071
2.2	Charge sur essieu, avec charge, avant/arrière		[kg]	4056/496	4077/496	4368/503
2.3	Charge sur essieu, sans charge, avant/arrière		[kg]	1500/1452	1586/1387	1573/1498
2.3				1480/1794	1609/1652	1609/1652
ROUES ET PNEUMATIQUES						
3.1	Pneumatiques : P=Pneu gonflables, SE=Pneus pleins souples, C=Bandages, G=Jumelé			SE	SE	SE
3.2	Dimensions roues avant			18x7-8	18x7-8	18x7-8
3.3	Dimensions roues arrière			16x6-8	16x6-8	16x6-8
3.5	Nombre de roues, avant/arrière (x = motrice)			2x/2	2x/2	2x/2
3.6	Voie avant	b10	[mm]	905	905	905
3.7	Voie arrière	b11	[mm]	880	880	880
3.7				880	880	880
DIMENSIONS						
4.1	Inclinaison du mât, avant/arrière	α/β	[°]	5/7	5/7	5/7
4.2	Hauteur, mât replié	h_1	[mm]	2120	2120	2120
4.3	Levée libre	h_2	[mm]	115	115	115
4.4	Levage	h_3	[mm]	3300	3300	3300
4.4	Hauteur de levée	h_{23}	[mm]	3335	3335	3335
4.5	Hauteur, mât déployé	h_4	[mm]	3870	3870	3870
4.7	Hauteur protège tête (cabine)	h_6	[mm]	2055	2055	2055
4.8	Hauteur du siège	h_7	[mm]	1051	1051	1051
4.12	Hauteur d'attelage	h_{10}	[mm]	427	427	427
4.19	Longueur hors tout	l_1	[mm]	3014	3122	3122
4.20	Longueur jusqu'au talon des fourches	l_2	[mm]	2014	2122	2122
4.21	Largeur hors tout	b_1	[mm]	1060	1060	1060
4.22	Dimensions des fourches	s/e/l	[mm]	35x100x1000	35x100x1000	35x100x1000
4.23	Tablier porte-fourches DIN 15 173, classe/type A, B			II-A	II-A	II-A
4.24	Largeur du tablier	b_3	[mm]	920	920	920
4.31	Garde au sol, avec charge, sous le mât	m_1	[mm]	80	80	80
4.32	Garde au sol, centre de l'empattement	m_2	[mm]	101	101	101
4.33	Largeur d'allée, palettes 1000x1200 en travers	A_{st}	[mm]	3327	3438	3438
4.34	Largeur d'allée, palettes 800x1200 en long	A_{st}	[mm]	3460	3568	3568
4.35	Rayon de braquage	W_a	[mm]	1707	1811	1811
4.36	Rayon de giration interne	b_{13}	[mm]	68	49	49
PERFORMANCE						
5.1	Vitesse de translation, avec/sans charge		[km/h]	20,0/20,0	20,0/20,0	20,0/20,0
5.2	Vitesse de levée, avec/sans charge		[m/s]	0,43/0,61	0,43/0,61	0,42/0,61
5.3	Vitesse de descente, avec/sans charge		[m/s]	0,55/0,53	0,55/0,53	0,55/0,53
5.5	Force de traction, avec/sans charge		[N]	5083/5171	4998/5143	4998/5143
5.6	Force de traction max., avec/sans charge		[N]	9534/9437	9448/9409	9448/9409
5.7	Pente franchissable, avec/sans charge		[%]	17,3/22,4	15,3/24,2	15,3/24,2
5.8	Pente franchissable maxi, avec/sans charge		[%]	23,6/22,4	21,0/24,2	21,0/24,2
5.9	Temps d'accélération, avec/sans charge		[s]	4,6/4,2	4,6/4,2	4,7/4,3
5.10	Frein de service			hydraulique	hydraulique	hydraulique
5.10				hydraulique	hydraulique	hydraulique
MOTEURS ÉLECTRIQUES						
6.1	Moteur de translation, puissance S2 60 min		[kW]	6,0x2	6,0x2	6,0x2
6.2	Moteur de levée, puissance S3 15 %		[kW]	11,7	11,7	11,7
6.3	Batterie suivant DIN 43 531/35/36, A, B, C, non			DIN 43531A	DIN 43531A	DIN 43531A
6.4	Tension de la batterie, capacité nominale K_5		[V/Ah]	48/550	48/660	48/660
6.5	Poids de la batterie		[kg]	856	1013	1013
6.6	Consommation d'énergie d'après EN16796:2016		[kWh/h]	4,5	4,5	4,8
6.6				4,8	5,1	5,1
AUTRES						
8.1	Type de contrôle			Onduleur MOSFET	Onduleur MOSFET	Onduleur MOSFET
8.2	Pression hydraulique pour accessoires		[bar]	183	183	183
8.3	Débit hydraulique pour accessoires		[l/min]	41,3	41,3	41,3
8.4	Niveau sonore à l'oreille du cariste d'après EN 12 053		[dB(A)]	71,5	71,5	71,5

Note : Sauf indication contraire, toutes les données font référence à des véhicules dotés de pneus SE. Tous les chiffres de performance font référence à des chariots rodés, en parfait état de fonctionnement, équipés de pneumatiques d'une composition homologuée. Les performances et les dimensions du chariot indiquées sont nominales et peuvent faire l'objet de tolérances.

CESAB B416 – B420L

Dimensions

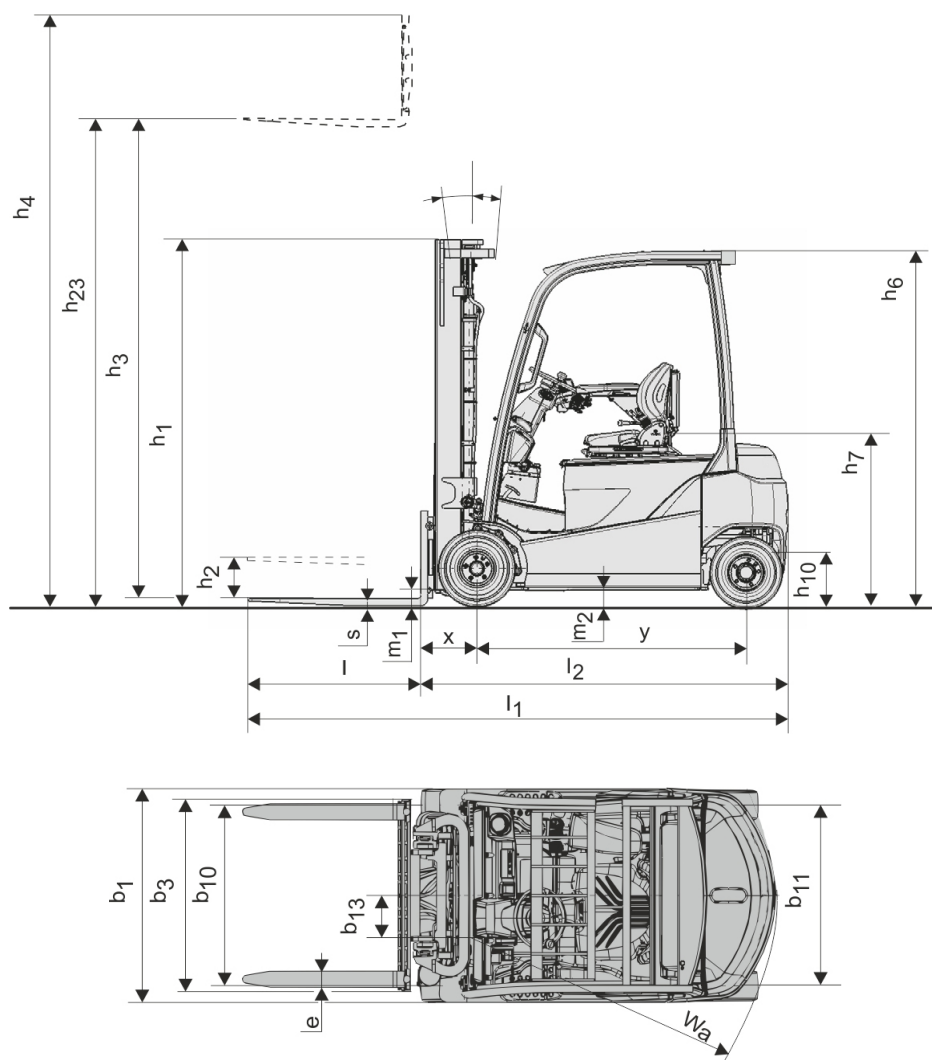

Les données indiquées dans la présente fiche technique sont déterminées sur la base de nos conditions de test standard. Les performances peuvent varier en fonction des caractéristiques techniques et de l'état du chariot, ainsi que de l'état de la zone dans laquelle il est utilisé. La disponibilité et les caractéristiques techniques sont déterminées sur une base régionale et sont susceptibles d'être modifiées sans préavis. Pour en savoir plus, contactez votre concessionnaire CESAB agréé.

Spécifications du mât

	Duplex NFL (IMD)								Duplex FFL (Std.) [*]				Duplex FFL (IMD)				Triplex FFL (Std.) [*]				Triplex FFL (IMD)										
B416 – B420L	h_{23}	3035	3335	3535	3735	4035	4535	5035	3035	3335	3535	3735	3035	3335	3535	3735	4335	4535	4735	5035	5535	6035	4335	4535	4735	5035	5535	6035	6535	7035	7535
	h_3	3000	3300	3500	3700	4000	4500	5000	3000	3300	3500	3700	3000	3300	3500	3700	4300	4500	4700	5000	5500	6000	4300	4500	4700	5000	5500	6000	6500	7000	7500
	h_1	1970	2120	2220	2380	2570	2820	3070	1970	2120	2220	2380	2000	2150	2250	2350	1970	2040	2120	2220	2380	2570	1980	2050	2150	2250	2450	2600	2800	3000	3200
	h_4	3570	3870	4070	4270	4570	5070	5570	3580	3880	4080	4280	3555	3855	4055	4255	4845	5045	5245	5545	6045	6545	4845	5045	5245	5545	6045	6545	7045	7545	8045
		4260	4560	4760	4960	5260	5760	6260	4260	4560	4760	4960	4260	4560	4760	4960	5560	5760	5960	6260	6760	7260	5560	5760	5960	6260	6760	7260	7760	8260	8760
	h_2	80	80	80	80	80	80	80	1430	1580	1680	1840	1440	1590	1690	1790	1460	1530	1610	1710	1870	2060	1430	1500	1600	1700	1900	2050	2250	2450	2650
		80	80	80	80	80	80	80	745	895	995	1155	735	885	985	1085	745	815	895	995	1155	1345	715	785	885	985	1185	1335	1535	1735	1935
	Inclinaison, avant/ arrière	5/7(5)**								5/7(5)**				5/7(5)**				5/7(5)**				5/5									

^{*}) Mâts standards avec vérin de levée libre central

^{**}) Les données entre () valent pour les chariots dotés d'une cabine ou d'un pare-brise avant

1) Sans dossier de charge

2) Avec dossier de charge standard 1220 mm



CESAB

www.cesab-forklifts.eu



Il se peut que les images illustrent des équipements ou des accessoires en option qui ne sont pas montés sur la version standard du chariot.

Les données indiquées dans ce document sont déterminées sur la base de nos conditions de test standard. Les performances peuvent varier en fonction des caractéristiques techniques et de l'état du chariot, ainsi que de l'état de la zone dans laquelle il est utilisé.

Les disponibilités et les caractéristiques techniques sont déterminées sur une base régionale et sont susceptibles d'être modifiées sans préavis. Pour en savoir plus, contactez votre concessionnaire CESAB agréé.
SPEC_B400_FR_202202 / Ucan V02 – Copyright CESAB Material Handling Europe.

Votre concessionnaire CESAB agréé

**Manutention
2001**

8, Chemin de Sacuny

69530 BRIGNAIS

TEL : 04 72 53 60 53